

4路2输入与门

1、概述

74HC08D是高速CMOS电路，管脚兼容低功耗肖特基TTL（LSTTL）系列。74HC08D遵循JEDEC标准no.7A。74HC08D实现了2输入与门功能。其主要特点如下：

- 兼容JEDEC标准no.8-1A
- ESD保护
HBM EIA/JESD22-A114-A exceeds 2000V
MM EIA/JESD22-A115-A exceeds 200V.
- 温度范围 $-40^{\circ}\text{C} \sim +85^{\circ}\text{C}$

2、功能框图及引脚说明

2.1、功能框图



图 1、功能框图



图 2、单个逻辑门框图

2.2、引脚排列图

SOP-14

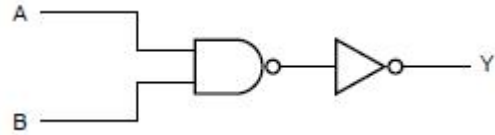

图 3、引脚排列图

2.3、引脚说明及结构原理图

引脚	符号	功能	引脚	符号	功能
1	1A	数据输入	8	3Y	数据输出
2	1B	数据输入	9	3A	数据输入
3	1Y	数据输出	10	3B	数据输入
4	2A	数据输入	11	4Y	数据输出
5	2B	数据输入	12	4A	数据输入
6	2Y	输入输出	13	4B	数据输入
7	GND	地 (0V)	14	V _{CC}	电源电压

2.4、真值表、逻辑关系等

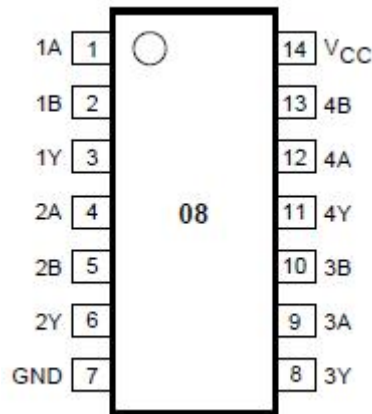
输入		输出
nA	nB	nY
L	L	L
L	H	L
H	L	L
H	H	H

3、电特性
3.1 极限参数 (符合 IEC 60134 标准, GND=0V)

电源电压	V _{CC}		-0.5	+7	V
输入钳位电流	I _{IK}	V _O < -0.5V 或 V _O > V _{CC} +0.5V	-	±20	mA
输出钳位电流	I _{OK}	V _O = -0.5V ~ V _{CC} +0.5V	-	±20	mA
输出电流	I _O		-	±25	mA
V _{CC} 或 GND 电流	I _{CC} , I _{GND}		-	±50	mA
贮存温度	T _{STG}		-65	+150	°C
焊接温度	T _L	10 秒	SOP	250	°C

注: SOP14 封装: 温度高于 70°C 时, 温度每升高 1°C, 额定功耗减少 8 mW。

3.2、推荐使用条件

参数名称	符号	条件	最小	典型	最大	单位
电源电压	V _{CC}		2.0	5.0	6.0	V
输入电压	V _I		0	-	V _{CC}	V
输出电压	V _O		0	-	V _{CC}	V
输入上升、下降时间	tr,tf	V _{CC} =2.0V	-	-	1000	ns
		V _{CC} =4.5V	-	6.0	500	ns
		V _{CC} =6.0V	-	-	400	ns
工作温度	T _{amb}		-40	+25	+85	°C

3.3、电气特性
3.3.1 直流参数 1 (除非另有规定, $T_{amb} = 25^{\circ}\text{C}$, $GND = 0V$)

参数名称	符号	测试条件	最小	典型	最大	单位	
输入高电平电压	V_{IH}	$V_{CC}=2.0V$	1.5	1.2	—	V	
		$V_{CC}=4.5V$	3.15	2.4	—	V	
		$V_{CC}=6.0V$	4.2	3.2	—	V	
输入低电平电压	V_{IL}	$V_{CC}=2.0V$	—	0.8	0.5	V	
		$V_{CC}=4.5V$	—	2.1	1.35	V	
		$V_{CC}=6.0V$	—	2.8	1.8	V	
输出高电平电压	V_{OH}	$V_i=V_{IH}$ 或 V_{IL}	$V_{CC}=2.0V, I_o=-20\mu A$	1.9	2.0	—	V
			$V_{CC}=4.5V, I_o=-20\mu A$	4.4	4.5	—	V
			$V_{CC}=6.0V, I_o=-20\mu A$	5.9	6.0	—	V
			$V_{CC}=4.5V, I_o=-4.0mA$	3.98	4.32	—	V
			$V_{CC}=6.0V, I_o=-5.2mA$	5.48	5.81	—	V
输出低电平电压	V_{OL}	$V_i=V_{IH}$ 或 V_{IL}	$V_{CC}=2.0V, I_o=20\mu A$	—	0	0.1	V
			$V_{CC}=4.5V, I_o=20\mu A$	—	0	0.1	V
			$V_{CC}=6.0V, I_o=20\mu A$	—	0	0.1	V
			$V_{CC}=4.5V, I_o=4.0mA$	—	0.15	0.26	V
			$V_{CC}=6.0V, I_o=5.2mA$	—	0.16	0.26	V
输入漏电流	I_{LI}	$V_i=V_{CC}$ 或 $GND, V_{CC}=6.0V$	—	—	± 0.1	μA	
截止状态输出电流	I_{OZ}	$V_i=V_{IH}$ 或 $V_{IL}, V_o=V_{CC}$ 或 $GND, V_{CC}=6.0V$	—	—	± 0.5	μA	
静态电流	I_{CC}	$V_i=V_{CC}$ 或 $GND, V_{CC}=6.0V, I_o=0 \mu A$	—	—	2.0	μA	

3.3.2、直流参数 2 (除非另有规定, $T_{amb} = -40 \sim +85^{\circ}\text{C}$, $GND=0$)

参数名称	符号	测试条件	最小	典型	最大	单位	
输入高电平电压	V_{IH}	$V_{CC}=2.0V$	1.5	—	—	V	
		$V_{CC}=4.5V$	3.15	—	—	V	
		$V_{CC}=6.0V$	4.2	—	—	V	
输入低电平电压	V_{IL}	$V_{CC}=2.0V$	—	—	0.5	V	
		$V_{CC}=4.5V$	—	—	1.35	V	
		$V_{CC}=6.0V$	—	—	1.8	V	
输出高电平电压	V_{OH}	$V_i=V_{IH}$ 或 V_{IL}	$V_{CC}=2.0V, I_o=-20\mu A$	1.9	—	—	V
			$V_{CC}=4.5V, I_o=-20\mu A$	4.4	—	—	V
			$V_{CC}=6.0V, I_o=-20\mu A$	5.9	—	—	V
			$V_{CC}=4.5V, I_o=-4.0mA$	3.84	—	—	V
			$V_{CC}=6.0V, I_o=-5.2mA$	5.34	—	—	V
输出低电平电压	V_{OL}	$V_i=V_{IH}$ 或 V_{IL}	$V_{CC}=2.0V, I_o=20\mu A$	—	—	0.1	V
			$V_{CC}=4.5V, I_o=20\mu A$	—	—	0.1	V
			$V_{CC}=6.0V, I_o=20\mu A$	—	—	0.1	V
			$V_{CC}=4.5V, I_o=4.0mA$	—	—	0.33	V
			$V_{CC}=6.0V, I_o=5.2mA$	—	—	0.33	V
输入漏电流	I_{LI}	$V_i=V_{CC}$ 或 $GND, V_{CC}=6.0V$	—	—	± 1.0	μA	
截止状态输出电流	I_{OZ}	$V_i=V_{IH}$ 或 $V_{IL}, V_o=V_{CC}$ 或 $GND, V_{CC}=6.0V$	—	—	± 5.0	μA	
静态电流	I_{CC}	$V_i=V_{CC}$ 或 $GND, V_{CC}=6.0V, I_o=0 \mu A$	—	—	20	μA	

3.3.3 交流参数 1 (除非另有规定, $T_{amb}=25^{\circ}\text{C}$, $\text{GND}=0$, $t_r = t_f = 6.0\text{ns}$, $C_L=50\text{pF}$; 见图4, 图5)

参数名称	符号	测试条件	最小	典型	最大	单位
nA, nB 到 nY 的传输延时	t_{PHL}/t_{PLH}	$V_{CC}=2.0\text{V}$	—	25	90	ns
		$V_{CC}=4.5\text{V}$	—	9	18	ns
		$V_{CC}=6.0\text{V}$	—	7	15	ns
输出转换时间	t_{THL}/t_{TLH}	$V_{CC}=2.0\text{V}$	—	19	75	ns
		$V_{CC}=4.5\text{V}$	—	7	15	ns
		$V_{CC}=6.0\text{V}$	—	6	13	ns

3.3.4 交流参数 2

(除非另有规定, $T_{amb}=-40\sim+85^{\circ}\text{C}$, $\text{GND}=0$, $t_r = t_f = 6.0\text{ns}$, $C_L=50\text{pF}$; 见图4, 图5)

参数名称	符号	测试条件	最小	典型	最大	单位
nA, nB 到 nY 的传输延时	t_{PHL}/t_{PLH}	$V_{CC}=2.0\text{V}$	—	—	115	ns
		$V_{CC}=4.5\text{V}$	—	—	23	ns
		$V_{CC}=6.0\text{V}$	—	—	20	ns
输出转换时间	t_{THL}/t_{TLH}	$V_{CC}=2.0\text{V}$	—	—	95	ns
		$V_{CC}=4.5\text{V}$	—	—	19	ns
		$V_{CC}=6.0\text{V}$	—	—	16	ns

4、测试线路

4.1、交流波形图

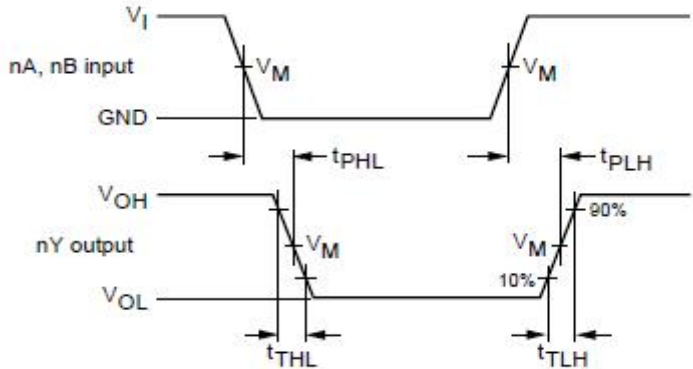

74HC08: $V_M = 50\%$; $V_I = \text{GND}$ 到 V_{CC}

图4、输入 (nA, nB) 到输出 (nY)的延时波形图

4.2、交流测试图



图5、交流测试图

注: R_T : 终端电阻须与信号发生器的输出阻抗匹配
 C_L : 负载电容须包括夹具有探针电容

5、封装尺寸与外形图
SOP-14 外形图与封装尺寸

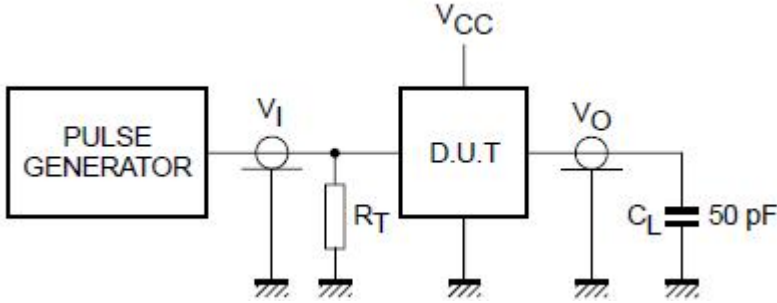